

USER MANUAL
BENUTZERHANDBUCH
UŽIVATELSKÝ MANUÁL
POUŽÍVATEĽSKÝ MANUÁL
HASZNÁLATI ÚTMUTATÓ



EN LED FLASHLIGHT
DE LED-TASCHENLAMPE
CZ LED SVÍTLNA
SK LED BATERKA
HU LED ZSEBLÁMPA

CLI-9150-AN



THANK YOU FOR BUYING A CONNECT IT PRODUCT.

Do you want to be the first to know about other news of CONNECT IT? Follow us on social media.



#connectit

- Before putting this product into operation please read through the User's Manual carefully, even if you are already familiar with the use of similar products. Use the product only as described in this User's Manual.
- Keep this User's Manual for future reference. It is an integral part of the product and may contain important instructions for commissioning this product, its operation and cleaning.
- Make sure that all other people handling this product are familiar with this Manual. If you hand the product over to other people, make sure that they read this User's Manual, which shall be given to them together with the product.

We recommend keeping the original packaging of the product, proof of purchase and the warranty card, if supplied, at least for the warranty period. In case of transport, we recommend packing the product in the original packaging, in which it has been delivered in, as it protects it best against damage during transport.

Scan this QR code to get the latest version of the User's Manual. In your smartphone, open the QR code reader application and point the smartphone at this code – the page for downloading the latest version of the User's Manual will open:



You can also find the latest version of the User's Manual on our website

www.connectit-europe.com

The text and technical specifications are subject to change.



1 Safety Notice

- Remove all packaging and marketing materials from the product before first use. Make sure that the product does not contain protective stickers, foils or other materials intended only for its transport to the customer and that protect the product from scratches and damage. Remove them before use.
- This appliance is intended for use by children 8 years old and older and persons with reduced physical, sensory or mental capabilities, or lack of experience and knowledge, provided that they are under supervision or have been given instructions concerning use of the appliance in a safe manner and they understand the potential hazards.
- Children must not play with the appliance. Do not allow the product to be used as a toy.
- If you do not use the product for an extended period of time, remove the batteries from the product, otherwise they may leak into the battery compartment and irreparably damage the product.
- Keep the batteries out of reach of children. They can pose a danger in their presence. If a child swallows a battery, seek medical attention immediately.
- If this product is damaged, have it repaired by a professional (service) company. Repairs to this product must only be carried out by the manufacturer, an authorized service centre or similarly qualified person to avoid a dangerous situation.
- Never repair this product yourself, disassemble it or make any modifications to it - there is a risk of electric shock.
- Do not wash this product under running water. Use only a clean, soft, dry, lint-free cloth for cleaning.



2 Description of Each Part

A

- 1** LED
- 2** Telescopic focus
- 3** Battery indicator
- 4** ON/OFF button
- 5** Taillight
- 6** USB-A output
- 7** USB-C input

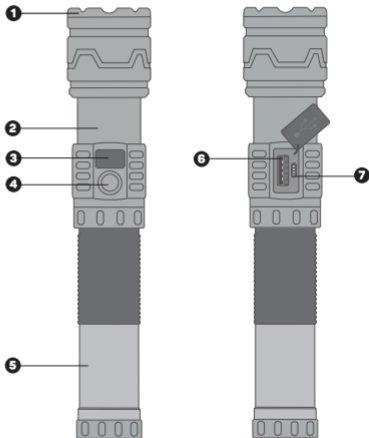

3 Packaging Contents

- LED Flashlight
- User manual
- Charging cable USB-A -> USB-C (50 cm)
- Cloth cover

4 Technical specification

- 30W LED
- Luminous flux: 1000 lm
- Range: 570 m
- 3 light modes: 1000 lm, 320 lm, stroboscope
- Telescopic focus
- Taillight
- 2200 mAh Lithium-Ion battery
- Working time:
 - 1000 lm – 2 h
 - 320 lm – 4 h
- Charging time: up to 5.5 h
- Input: 5 V – 1 A (USB-C)
- IP44 protection
- Material: aluminium

5 Overview

The LED flashlight has 3 light modes. High brightness, low brightness, strobe.

- Press the button to turn the flashlight on.
- Press the button to cycle through the modes.
- Press the button again to turn the flashlight off.

The flashlight also has a taillight mode with 2 additional light modes. White light, red strobe.

- Press and hold the button to turn the taillight on.
- Press the button to cycle through the modes.
- Press the button again to turn the flashlight off.





Note:

If you leave the flashlight on any mode for 10 seconds and press the button again, you will switch off the flashlight.

Telescopic focus

- You can control the focus by pulling out or in the top part of the flashlight.

Tail light

- You can extend the tail light by turning the handle of the flashlight clockwise. You can lower it by turning the handle anti-clockwise.

6 Charging

Please fully charge the LED flashlight before first use.

1. Connect the charging cable to a compatible 5V/1A USB power adapter to charge the LED flashlight (the power adapter is not included, but you can use, for example, a mobile phone adapter or the separately sold original CONNECT IT adapter).
2. Charging is signalled by flashing symbol of green lightning on the battery indicator **A 3**.
3. When fully charged, the battery indicator **A 3** will show 100% and the lightning symbol will stop flashing.



Note:

- The LED flashlight can be used while charging.
- A safe and compliant power adapter must be purchased separately.



7 Notices

INSTRUCTIONS AND INFORMATION REGARDING THE DISPOSAL OF USED PACKAGING MATERIALS

Packaging materials and old appliances shall preferably be recycled. The packaging materials of this product can be disposed of as sorted waste. The same applies to the plastic bags made of polyethylene (PE) and other materials – please hand them over for recycling.



DISPOSAL OF WASTE ELECTRICAL & ELECTRONIC EQUIPMENT

In accordance with the European Directive 2012/19/EU on waste electrical and electronic equipment (WEEE), this appliance is labeled with this symbol on the product or its packaging to indicate that this product shall not be treated as household waste. It must be disposed of at a collection site for recycling of waste electrical and electronic equipment. The proper disposal of this product helps to prevent adverse impacts on the environment and human health, which could otherwise result from improper waste disposal. The disposal shall be carried out in accordance with waste management regulations. For more detailed information about the recycling of this product, contact the local authorities, household waste disposal services or the shop where you have bought the product. For proper disposal, renewal and recycling, hand the products over to the designated collection sites. Alternatively, in some EU or other European countries, you can return the products to your local dealer when buying an equivalent new product. The proper disposal of this product helps to preserve valuable natural resources and prevent potential adverse impacts on the environment and human health, which could result from improper waste disposal. For details, contact your local authorities or the nearest collection facility. In case of improper disposal of this type of waste, fines may be imposed in accordance with national legislation.

For business entities in the EU countries

If you want to dispose of electrical and/or electronic equipment, please contact your dealer or supplier for the necessary information.

Disposal in other countries outside the European Union

This symbol is valid in the European Union. If you want to dispose of this product, contact your local authorities or your dealer for the necessary information about the proper way of disposal.

In accordance with the law, we provide the take-back, processing and free environmentally friendly disposal of electrical and electronic equipment through the collective system of REMA System, a.s. The main purpose is to protect the environment by ensuring the efficient recycling of waste electrical and electronic equipment.

For the current list of collection sites, see the web www.rema.cloud



This product meets all the basic requirements of the applicable EU directives. It is CE marked. This mark indicates the conformity of the product's technical characteristics with the applicable technical regulations. The EU Declaration of Conformity is available at www.connectit-europe.com.



WIR DANKEN IHNEN

FÜR DEN KAUF EINES PRODUKTS VON CONNECT IT.

Wollen Sie als Erste mehr über die Neuheiten von CONNECT IT erfahren? Folgen Sie uns in den sozialen Medien.



#connectit

- Vor der Inbetriebnahme dieses Produktes lesen Sie bitte aufmerksam die gesamte Benutzeranleitung, auch dann, wenn Sie bereits die Verwendung von Produkten ähnlichen Typs kennen. Verwenden Sie das Produkt nur so, wie in dieser Benutzeranleitung beschrieben.
- Bewahren Sie diese Benutzeranleitung für den künftigen Bedarf auf. Sie ist integrierter Bestandteil des Produktes und kann wichtige Hinweise zur Inbetriebnahme des Produktes, zu seiner Bedienung und Reinigung enthalten.
- Stellen Sie sicher, dass auch sonstige Personen, die mit dem Produkt umgehen, mit dieser Anleitung bekanntgemacht werden. Sofern Sie das Produkt anderen Personen übergeben, achten Sie darauf, dass sie diese Benutzeranleitung gelesen haben, und übergeben Sie sie gemeinsam mit dem Produkt.

Wir empfehlen, die Originalverpackung des Produktes, den Kaufbeleg und ggf. den Garantieschein zumindest für die Dauer der Garantie aufzubewahren. Im Falle des Transports empfehlen wir, das Produkt in jener Originalverpackung zu verpacken, in welcher es geliefert wurde und welche am besten gegen eine Beschädigung beim Transport schützt.

Die neueste Version dieser Benutzeranleitung erhalten Sie durch das Scannen dieses QR-Codes. Öffnen Sie im Smartphone die App mit dem QR-Code-Leser und richten Sie es auf diesen Code (es wird jene Website geöffnet, auf welcher Sie die neueste Version dieser Benutzeranleitung herunterladen können):



Die neueste Version dieser Benutzeranleitung finden Sie auch auf der Website www.connectit-europe.com

Änderungen des Textes und der technischen Spezifikation vorbehalten.



1 Sicherheitshinweise

- Entfernen Sie vor dem ersten Gebrauch die sämtliche Verpackung und das komplette Marketingmaterial vom Produkt. Prüfen Sie, dass sich am Gerät keine Schutzkleber, Folien oder andere nur für den Transport zum Kunden vorgesehenen und das Produkt vor Kratzern und Beschädigung schützenden Werkstoffe befinden. Sollte dies der Fall sein, sind diese vor dem Gebrauch des Geräts zu entfernen.
- Dieses Gerät kann von Kindern ab 8 Jahren und darüber und von Personen mit reduzierten physischen, sensorischen oder mentalen Fähigkeiten oder Mangel an Erfahrung und/oder Wissen benutzt werden, wenn sie beaufsichtigt oder bezüglich des sicheren Gebrauchs des Geräts unterwiesen wurden und die daraus resultierenden Gefahren verstanden haben.
- Kinder dürfen nicht mit dem Gerät spielen. Lassen Sie nicht zu, dass das Gerät als Spielzeug benutzt wird.
- Sollten Sie das Produkt über eine längere Zeit nicht benutzen, entfernen Sie die Batterien. Anderenfalls könnten diese im Batteriefach auslaufen und das Gerät dauerhaft beschädigen.
- Bewahren Sie die Batterien außerhalb der Reichweite von Kindern auf. Die Batterien können eine Gefahr für Kinder darstellen. Sollte ein Kind eine Batterie verschlucken, suchen Sie sofort ärztliche Hilfe auf.
- Sollte das Produkt beschädigt sein, überlassen Sie seine Reparatur einer Fachfirma (Servicewerkstatt). Dieses Produkt dürfen lediglich der Hersteller, eine autorisierte Servicewerkstatt oder ähnlich qualifizierte Personen reparieren, um die Entstehung von gefährlichen Situationen zu vermeiden.
- Sie dürfen dieses Produkt auf keinen Fall selbst reparieren, auseinandernehmen oder anpassen – Stromschlaggefahr.
- Spülen Sie dieses Produkt nicht unter fließendem Wasser ab. Benutzen Sie zur Reinigung nur ein sauberes, weiches, trockenes und fusselfreies Tuch. Benutzen Sie zur Reinigung keine Lösungsmittel, Reinigungsmittel oder sonstige Chemikalien.



2 Beschreibung der einzelnen Teile

DE
3

A

- 1 LED
- 2 Teleskopischer Fokus
- 3 Batterieanzeige
- 4 Ein-/Aus-Taste
- 5 Rücklicht
- 6 USB-A-Anschluss
- 7 USB-C-Anschluss

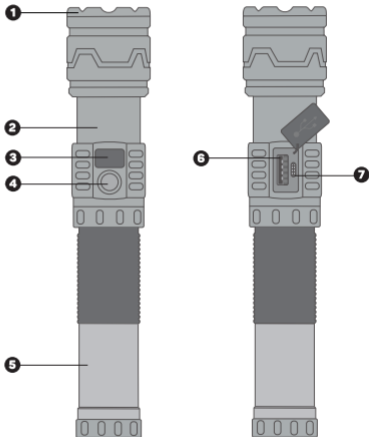

3 Inhalt der Packung

- LED-Taschenlampe
- Anleitung
- 50 cm langes Ladekabel (USB-A → USB-C)
- Stoffhülle für Taschenlampe

4 Technische Spezifikation

- 30W LED
- Lichtstrom: 1000 lm
- Reichweite: 570 m
- 3 Lichtmodi: 1000 lm, 320 lm, Stroboskop
- Teleskopischer Fokus
- Rücklicht
- 2200 mAh Lithium-Ionen-Akku
- Betriebsdauer:
 - 1000 lm – 2 Std.
 - 320 lm – 4 Std.
- Ladezeit: bis zu 5,5 Std.
- Eingang: 5 V – 1 A (USB-C)
- Schutzart: IP44
- Material: Aluminium

5 Übersicht

Die LED-Taschenlampe verfügt über 3 Lichtmodi. Hohe Helligkeit, niedrige Helligkeit, Stroboskoplicht.

- Drücken Sie die Taste, um die Taschenlampe einzuschalten.
- Drücken Sie die Taste, um durch die verschiedenen Modi zu schalten.
- Drücken Sie die Taste erneut, um die Taschenlampe auszuschalten.

Die Taschenlampe verfügt über einen Rücklichtmodus mit 2 zusätzlichen Lichtmodi.
Weißes Licht, rotes Stroboskoplicht.

- Halten Sie die Taste gedrückt, um das Rücklicht einzuschalten.
- Drücken Sie die Taste, um durch die verschiedenen Modi zu schalten.
- Drücken Sie die Taste erneut, um die Taschenlampe auszuschalten.





Anmerkung:

Wenn die Taschenlampe in einem beliebigen Modus über 10 Sekunden eingeschaltet ist und die Taste erneut gedrückt wird, wird die Taschenlampe ausgeschaltet.

Teleskop-Fokus

- Der Fokus kann durch Herausziehen oder Hineinschieben des oberen Teils der Taschenlampe eingestellt werden.

Rücklicht

- Das Rücklicht kann herausgezogen werden, indem der Griff der Taschenlampe im Uhrzeigersinn gedreht wird. Es lässt sich einfahren, indem der Griff gegen den Uhrzeigersinn gedreht wird

6 Aufladen

Bitte laden Sie die LED-Taschenlampe vor dem ersten Gebrauch vollständig auf.

1. Schließen Sie das Ladekabel an ein kompatibles 5-V/1-A-USB-Netzteil an, um die LED-Taschenlampe aufzuladen (das Netzteil ist nicht im Lieferumfang enthalten, aber Sie können z. B. ein Telefonladegerät oder das separat erhältliche Original-CONNECT IT-Netzteil verwenden).
2. Das Aufladen wird durch Blinken der grünen Leuchte an der **A 3**-Akkuanzeige angezeigt.
3. Wenn der Akku vollständig aufgeladen ist, zeigt die **A 3**-Akkuanzeige 100 % an und die grüne Leuchte erlischt.



Hinweis:

- Die LED-Taschenlampe kann während des Ladevorgangs verwendet werden.
- Ein sicheres und geeignetes Netzteil ist separat zu erwerben.



7 Hinweis

HINWEISE UND INFORMATIONEN ZUM UMGANG MIT DER GEBRAUCHTEN VERPACKUNG

Geben Sie dem Recycling der Verpackungsmaterialien und alter Geräte den Vorrang. Das Verpackungsmaterial dieses Produktes kann der Erfassung separierten Abfalls zugeführt werden. Geben Sie ebenso die Kunststoffbeutel aus Polyethylen (PE) und anderen Materialien in der Annahmestelle separierten Abfalls zur Wiederverwertung ab.



ENTSORGUNG GEBRAUCHTER ELEKTRISCHER UND ELEKTRONISCHER GERÄTE

Dieses Gerät ist im Einklang mit der Europäischen Richtlinie 2012/19/EU über elektrischen Abfall und elektrische Geräte /WEEE) durch dieses Symbol auf dem Produkt oder seiner Verpackung gekennzeichnet und gibt an, dass dieses Produkt nicht in den Hausmüll gehört. Es ist in die Sammelstelle für das Recycling elektrischer und elektronischer Geräte zu verbringen. Mit der Gewährleistung der richtigen Entsorgung dieses Produktes helfen Sie bei der Verhinderung negativer Folgen für die Umwelt und die menschliche Gesundheit, welche andernfalls durch die ungeeignete Entsorgung dieses Produktes entstünden. Die Entsorgung hat im Einklang mit den Vorschriften für den Umgang mit Abfällen zu erfolgen. Ausführlichere Information zum Recycling dieses Produktes erhalten Sie beim zuständigen Gemeindeamt, beim Dienst für die Entsorgung von Hausmüll oder in jenem Geschäft, wo Sie das Produkt gekauft haben. Zur korrekten Entsorgung, Erneuerung und Wiederverwertung übergeben Sie diese Produkte an die festgelegten Sammelstellen. Alternativ können Sie Ihre Produkte in einigen Ländern der Europäischen Union oder in anderen europäischen Ländern beim Kauf eines äquivalenten, neuen Produktes beim lokalen Händler abgeben. Durch die richtige Entsorgung dieses Produktes helfen Sie, wertvolle Naturrohstoffe zu bewahren und potentiellen, negativen Konsequenzen einer falschen Entsorgung für die Umwelt und die menschliche Gesundheit vorzubeugen. Weitere Einzelheiten können Sie beim Gemeindeamt oder beim nächsten Sammelhof anfordern. Eine falsche Entsorgung dieser Art des Abfalls kann im Einklang mit den nationalen Vorschriften mit einer Geldstrafe belegt werden.

Für Unternehmenspersonen in den Ländern der Europäischen Union

Sofern Sie elektrische und elektronische Geräte und Anlagen entsorgen wollen, fordern Sie bei Ihrem Händler oder Lieferanten die erforderlichen Informationen an.

Entsorgung in den sonstigen Ländern außerhalb der Europäischen Union

Dieses Symbol ist in der Europäischen Union gültig. Sofern Sie dieses Produkt entsorgen wollen, fordern Sie bei den lokalen Behörden oder bei Ihrem Händler die erforderlichen Informationen zur korrekten Art der Entsorgung an.

Gemäß dem Gesetz gewährleisten wir die Rückannahme, die Verarbeitung und die unentgeltliche, umweltfreundliche Entsorgung elektrischer und elektronischer Geräte mittels des kollektiven Systems der Gesellschaft REMA System, a.s. Der Hauptsinn ist der Umweltschutz durch die Gewährleistung des effektiven Recyclings der Abfälle elektrischer und elektronischer Geräte.

Die aktuelle Liste der Sammelstellen finden Sie auf der Website www.rema.cloud



Dieses Produkt erfüllt sämtliche, grundlegenden Anforderungen der EU-Richtlinien, die sich auf dieses Produkt beziehen. Es ist mit dem Zeichen CE gekennzeichnet. Dieses Zeichen bringt die Konformität der technischen Eigenschaften des Produktes mit den einschlägigen technischen Vorschriften zum Ausdruck. Die EU-Konformitätserklärung steht unter www.connectit-europe.com zur Verfügung.



DĚKUJEME VÁM ZA ZAKOUPENÍ VÝROBKU CONNECT IT.

Chcete vědět o dalších novinkách značky CONNECT IT jako první? Sledujte nás na sociálních sítích.



YouTube



#connectit

- Před uvedením tohoto výrobku do provozu si, prosím, pečlivě prostudujte celý uživatelský manuál, a to i v případě, že jste již obeznámeni s používáním výrobků podobného typu. Výrobek používejte pouze tak, jak je popsáno v tomto uživatelském manuálu.
- Tento uživatelský manuál uschovejte pro případ další potřeby, je nedílnou součástí výrobku a může obsahovat důležité pokyny k uvedení výrobku do provozu, jeho obsluze a čištění.
- Zajistěte, aby i ostatní osoby, které budou s výrobkem manipulovat, byly seznámeny s tímto návodem. Jestliže výrobek předáte jiným osobám, dbejte na to, aby si tento uživatelský manuál přečetly a předejte jim ho společně s výrobkem.

Minimálně po dobu záruky doporučujeme uschovat originální balení výrobku, doklad o nákupu a případně i záruční list, pokud byl dodán. V případě přepravy doporučujeme zabalit výrobek zpět do originálního balení, ve kterém byl dodán a který jej nejlépe chrání proti poškození při přepravě.

Nejnovější verzi tohoto uživatelského manuálu získáte naskenováním tohoto QR kódu. V mobilním telefonu otevřete aplikaci se čtečkou QR kódů a namiřte jej na tento kód [otevře se vám stránka, kde je možné stáhnout nejnovější verzi tohoto uživatelského manuálu].



Nejnovější verzi tohoto uživatelského manuálu najdete také na webových stránkách www.connectit-europe.com

Změna textu a technické specifikace vyhrazeny.



1 Bezpečnostní upozornění

- Před prvním použitím odstraňte z výrobku všechny obaly a marketingové materiály. Zkontrolujte, zda nejsou na výrobku ochranné samolepky, fólie nebo jiné materiály určené pouze pro transport k zákazníkovi a chránící výrobek před jeho poškrábáním a poškozením. Takové před použitím odstraňte.
- Tento spotřebič mohou používat děti ve věku 8 let a starší a osoby se sníženými fyzickými, smyslovými nebo mentálními schopnostmi nebo nedostatkem zkušeností a znalostí, pokud jsou pod dozorem nebo byly poučeny o používání spotřebiče bezpečným způsobem a rozumí případným nebezpečím.
- Děti si se spotřebičem nesmějí hrát. Nedovolte, aby byl výrobek používán jako hračka.
- Pokud nebudete výrobek delší dobu používat, vyjměte z něj baterie, jinak hrozí jejich vytečení do bateriového prostoru a nenávratnému poškození výrobku.
- Baterie uchovávejte mimo dosah dětí. V jejich přítomnosti mohou představovat nebezpečí. Pokud by dítě baterii spolkló, okamžitě vyhledejte lékařskou pomoc.
- Pokud je tento výrobek poškozen, svěřte jeho opravu odborné firmě (servisu). Opravy tohoto výrobku smí provádět pouze výrobce, autorizovaný servis nebo podobně kvalifikovaná osoba, aby se zabránilo vzniku nebezpečné situace.
- V žádném případě neopravujte tento výrobek sami, nerozebírejte jej a neprovádějte na něm žádné úpravy – hrozí nebezpečí úrazu elektrickým proudem.
- Neomývejte tento výrobek pod tekoucí vodou. Pro čištění používejte pouze čistý, měkký a suchý hadřík nezaněchávající vlákna. K čištění nepoužívejte rozpouštědla, čisticí přípravky ani jiné chemikálie.



2 Popis jednotlivých částí

CZ
3

A

- 1 LED
- 2 Teleskopický zoom
- 3 Ukazatel baterie
- 4 ON/OFF tlačítko
- 5 Zadní světlo
- 6 USB-A port
- 7 USB-C port

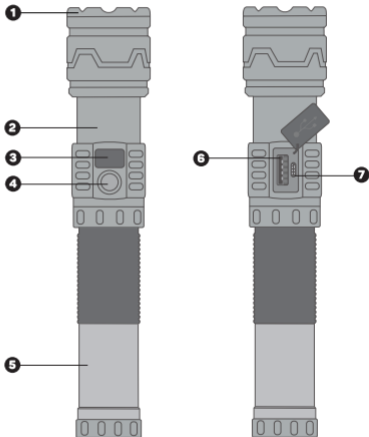

3 Obsah balení

- LED svítidla
- Návod k obsluze
- Nabíjecí kabel o délce 50 cm (USB-A → USB-C)
- Látkové pouzdro

4 Technické specifikace

- 30W LED
- Světelný tok: 1000 lm
- Dosah: 570 m
- 3 režimy svícení: 1000 lm, 320 lm, stroboskop
- Teleskopický focus
- Zadní světlo
- Lithium-iontová baterie s kapacitou 2200 mAh
- Doba svícení:
 - 1000 lm – 2 h
 - 320 lm – 4 h
- Čas nabíjení: až 5,5 hodiny
- Vstup: 5 V – 1 A (USB-C)
- Stupeň krytí: IP44
- Materiál: hliník

5 Přehled

Ruční LED svítilna nabízí tři světelné režimy. Vysoký jas, nízký jas a blikání.

- Svítidlu zapnete stisknutím tlačítka.
- Režimy můžete měnit dalším stiskem tlačítka.
- Opětovným stisknutím tlačítka svítidlu vypnete.

Svítilna je vybavena také režimem koncového světla se dvěma dalšími světelnými režimy. Bílé světlo a červené blikající světlo.

- Stisknutím a podržením tlačítka se zapne režim koncového světla.
- Režimy měníte dalším stiskem tlačítka.
- Opětovným stisknutím tlačítka svítidlu vypnete.





Poznámka:

Pokud necháte svítilnu zapnutou v libovolném režimu po dobu 10 sekund a znovu stisknete tlačítko, svítilna se vypne.

CZ
5

Teleskopický zoom

- Zaostření regulujete vysunutím nebo zasunutím horní části svítilny.

Koncové světlo

- Koncové světlo vysunete otočením rukojeti svítilny po směru hodinových ručiček. Zasunete jej otočením rukojeti proti směru hodinových ručiček.

6 Nabíjení

Před prvním použitím LED svítilnu plně nabijte.

1. Pro nabíjení LED svítilny připojte nabíjecí kabel ke kompatibilnímu napájecímu adaptéru 5V/1A USB (adaptér není součástí balení; lze použít například adaptér k mobilnímu telefonu nebo samostatně prodáváný originální adaptér CONNECT IT)
2. Nabíjení je signalizováno blikajícím symbolem zeleného blesku na indikátoru svítilny **A 3**
3. Po úplném nabití indikátor **A 3** ukazuje 100 % a symbol blesku přestane blikat.



Poznámky:

- LED svítilnu lze používat i během nabíjení.
- Bezpečný a vyhovující napájecí adaptér je nutné zakoupit zvlášť.



7 Upozornění

POKYNY A INFORMACE O NAKLÁDÁNÍ S POUŽITÝM OBALEM

Upřednostněte recyklaci obalových materiálů a starých spotřebičů. Obalový materiál od tohoto výrobku může být dán do sběru tříděného odpadu. Stejně tak plastové sáčky z polyetylénu (PE) a jiných materiálů odevzdejte do sběru tříděného odpadu k recyklaci.



LIKVIDACE POUŽITÝCH ELEKTRICKÝCH A ELEKTRONICKÝCH ZAŘÍZENÍ

Tento spotřebič je označen v souladu s Evropskou směrnicí 2012/19/EU o elektrickém odpadu a elektrických zařízeních (WEEE) označen tímto symbolem na výrobku nebo jeho balení a udává, že tento výrobek nepatří do domácího odpadu. Je nutné odvést ho do sběrného místa pro recyklaci elektrického a elektronického zařízení. Zajištěním správné likvidace tohoto výrobku pomůžete zabránit negativním důsledkům pro životní prostředí a lidské zdraví, které by jinak byly způsobeny nevhodnou likvidací tohoto výrobku. Likvidace musí být provedena v souladu s předpisy pro nakládání s odpady. Podrobnější informace o recyklaci tohoto výrobku zjistíte u příslušného místního úřadu, služby pro likvidaci domovního odpadu nebo v obchodě, kde jste výrobek koupili. Ke správné likvidaci, obnově a recyklaci předejte tyto výrobky na určená sběrná místa. Alternativně v některých zemích Evropské unie nebo jiných evropských zemích můžete vrátit své výrobky místnímu prodejci při koupi ekvivalentního nového produktu. Správnou likvidací tohoto produktu pomůžete zachovat cenné přírodní zdroje a napomáháte prevenci potenciálních negativních dopadů na životní prostředí a lidské zdraví, což by mohly být důsledky nesprávné likvidace odpadů. Další podrobnosti si vyžádejte od místního úřadu nebo nejbližšího sběrného místa. Při nesprávné likvidaci tohoto druhu odpadu mohou být v souladu s národními předpisy uděleny pokuty.

Pro podnikové subjekty v zemích Evropské unie

Chcete-li likvidovat elektrická a elektronická zařízení, vyžádejte si potřebné informace od svého prodejce nebo dodavatele.

Likvidace v ostatních zemích mimo Evropskou unii

Tento symbol je platný v Evropské unii. Chcete-li tento výrobek zlikvidovat, vyžádejte si potřebné informace o správném způsobu likvidace od místních úřadů nebo od svého prodejce.

Dle zákona zajišťujeme zpětný odběr, zpracování a bezplatné ekologicky šetrné odstranění elektrických a elektronických zařízení prostřednictvím kolektivního systému společnosti REMA Systém, a.s. Hlavním smyslem je ochrana životního prostředí zabezpečením efektivní recyklace odpadů elektrických a elektronických zařízení.

Aktuální seznam sběrných míst naleznete na webové adrese www.rema.cloud



Tento výrobek splňuje veškeré základní požadavky směrnice EU, které se na něj vztahují. Je označen značkou CE. Tato značka vyjadřuje shodu technických vlastností výrobku s příslušnými technickými předpisy. EU prohlášení o shodě je k dispozici na www.connectit-europe.com.



ĎAKUJEME VÁM, ŽE STE SI KÚPILI VÝROBKON CONNECT IT.

Chcete sa dozvedieť o ďalších novinkách značky CONNECT IT ako prví? Sledujte nás na sociálnych sieťach.

SK
1



#connectit

- Pred uvedením tohto výrobku do prevádzky si, prosím, dôkladne preštudujte používateľský manuál, a to aj v prípade, že ste sa už s používaním výrobkov podobného typu oboznámili. Výrobok používajte iba tak, ako je opísané v tomto používateľskom manuáli.
- Tento používateľský manuál si uschovajte pre prípad ďalšej potreby, je neoddeliteľnou súčasťou výrobku a môže obsahovať dôležité pokyny na uvedenie výrobku do prevádzky, na jeho obsluhu a čistenie.
- Zaisťte, aby sa aj ostatné osoby, ktoré budú s výrobkom manipulovať, oboznámili s týmto návodom. Ak výrobok poskytnete iným osobám, dbajte na to, aby si tento používateľský manuál prečítali, a odovzdajte im ho spolu s výrobkom.

Minimálne počas záruky odporúčame uschovávať originálne balenie výrobku, doklad o nákupe, prípadne aj záručný list, ak bol súčasťou dodávky. V prípade prepravy odporúčame zabaliť výrobok späť do originálneho balenia, v ktorom bol dodaný a ktorý ho najlepšie chráni proti poškodeniu pri preprave.

Najnovšiu verziu tohto používateľského manuálu získate naskenovaním tohto QR kódu. V mobilnom telefóne otvorte aplikáciu s čítačkom QR kódov a namierte ju na tento kód (otvorí sa vám stránka, kde si môžete stiahnuť najnovšiu verziu tohto používateľského manuálu).



Najnovšiu verziu tohto používateľského manuálu nájdete aj na webových stránkach www.connectit-europe.com

Zmena textu a technické špecifikácie vyhradené.



1 Bezpečnostné upozornenia

- Pred prvým použitím odstráňte z výrobku všetky obaly a marketingové materiály. Skontrolujte, či nie sú na výrobku ochranné samolepky, fólie alebo iné materiály určené len na transport k zákazníkovi a chrániace výrobok pred jeho poškriabaním a poškodením. Pred použitím ich odstráňte.
- Tento spotrebič môžu používať deti vo veku 8 rokov a staršie a osoby so zníženými fyzickými, zmyslovými alebo mentálnymi schopnosťami alebo s nedostatkom skúseností a znalostí, pokiaľ sú pod dozorom alebo boli poučené o používaní spotrebiča bezpečným spôsobom a rozumejú prípadným nebezpečenstvám.
- Deti sa so spotrebičom nesmú hrať. Nedovoľte, aby bol výrobok používaný ako hračka.
- Ak nebudete výrobok dlhší čas používať, vyberte z neho batérie, inak by mohli vytiecť do priestoru na batériu a nenávratne poškodiť výrobok.
- Batérie uchovávajte mimo dosahu detí. V ich prítomnosti môžu predstavovať nebezpečenstvo. Ak dieťa prehltnie batériu, okamžite vyhľadajte lekársku pomoc.
- Ak je tento výrobok poškodený, zverte jeho opravu odbornému (servisnému) stredisku. Opravy tohto výrobku smie vykonávať len výrobca, autorizované servisné stredisko alebo podobne kvalifikovaná osoba, v opačnom prípade môžu vzniknúť nebezpečné situácie.
- V žiadnom prípade tento výrobok sami neopravujte, nerozoberajte ani na ňom nevykonávajte žiadne úpravy – hrozí nebezpečenstvo zásahu elektrickým prúdom.
- Neumývajte tento výrobok pod tečúcou vodou. Na čistenie používajte len čistú, mäkkú a suchú handričku, ktorá nezanecháva textilné vlákna. Na čistenie nepoužívajte rozpúšťadlá, čistiace prostriedky ani iné chemikálie.



2 Popis jednotlivých částí

SK
3

A

- 1 LED
- 2 Teleskopický zoom
- 3 Ukazatel baterie
- 4 ON/OFF tlačítko
- 5 Zadné světlo
- 6 USB-A output
- 7 USB-C input

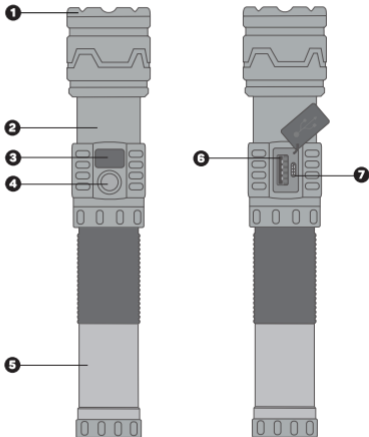

3 Obsah balenia

- LED baterka
- Návod na obsluhu
- Nabíjací kábel 50 cm (USB-A → USB-C)
- Textilné púzdro

4 Technické špecifikácie

- 30W LED
- Svetelný tok: 1000 lm
- Dosah: 570 m
- 3 režimov svietenia: 1000 lm, 320 lm, stroboskop
- Teleskopický focus
- Zadné svetlo
- Litium-iónová batéria s kapacitou 2200 mAh
- Doba svietenia:
 - 1000 lm – 2 h
 - 320 lm – 4 h
- Čas nabíjania: až 5,5 hodiny
- Vstup: 5 V – 1 A (USB-C)
- Stupeň krytia: IP44
- Materiál: hliník

5 Prehľad

Ručná LED baterka má 3 režimy svietenia. Vysoký jas, nízky jas, stroboskop.

- Stlačením tlačidla zapnete baterku.
- Stlačením tlačidla prepínate medzi jednotlivými režimami.
- Opätovným stlačením tlačidla baterku vypnete.

Baterka má aj režim zadného svetla s 2 ďalšími režimami svietenia. Biele svetlo, červený stroboskop.

- Stlačením a podržaním tlačidla zapnete zadné svetlo.
- Stlačením tlačidla prepínate medzi jednotlivými režimami.
- Opätovným stlačením tlačidla baterku vypnete.





Poznámka:

Ak necháte baterku v ktoromkoľvek režime zapnuté po dobu 10 sekúnd a znovu stlačíte tlačidlo, baterka sa vypne.

SK
5

Teleskopické zaostrenie

- Zaostrenie môžete ovládať vysunutím alebo zasunutím hornej časti baterky.

Zadné svetlo

- Zadné svetlo môžete vysunúť otočením rukoväti baterky v smere hodinových ručičiek. Môžete ho zasunúť otočením rukoväti proti smeru hodinových ručičiek.

6 Nabíjanie

Pred prvým použitím LED baterku úplne nabite.

1. Pre nabíjanie LED baterky pripojte nabíjací kábel ku kompatibilnému napájaciu adaptéru USB 5 V/1 A (napájací adaptér nie je súčasťou balenia, ale môžete použiť napríklad adaptér pre mobilný telefón alebo samostatne predávaný originálny adaptér CONNECT IT).
2. Nabíjanie je signalizované blikajúcim symbolom zeleného blesku na indikátore batérie **A 3**.
3. Po úplnom nabití indikátor batérie **A 3** zobrazí 100%, a symbol blesku prestane blikať.



Poznámky:

- LED baterku je možné používať aj počas nabíjania.
- Bezpečný a kompatibilný napájací adaptér je potrebné kúpiť samostatne.



7 Upozornenia

POKYNY A INFORMÁCIE O ZAOBCHÁDZANÍ S POUŽITÝM OBALOM

Uprednostnite recykláciu obalových materiálov a starých spotrebičov. Obalový materiál z tohto výrobku môžete odovzdať do zberu triedeného odpadu. Rovnako aj plastové vrecká z polyetylénu (PE) a iných materiálov odovzdajte do zberu triedeného odpadu na recykláciu.



LIKVIDÁCIA POUŽITÝCH ELEKTRICKÝCH A ELEKTRONICKÝCH ZARIADENÍ

Tento spotrebič je v súlade s európskou smernicou 2012/19/EÚ o elektrickom odpade a elektrických zariadeniach (WEEE) označený týmto symbolom na výrobku alebo jeho balení a udáva, že tento výrobok nepatrí do domáceho odpadu. Treba ho odviezť do zberného miesta na recykláciu elektrických a elektronických zariadení. Zaistením správnej likvidácie tohto výrobku pomôžete zabrániť negatívnym dôsledkom pre životné prostredie a ľudské zdravie, ktoré by inak spôsobila nevhodná likvidácia tohto výrobku. Likvidácia sa musí uskutočniť v súlade s predpismi na zaoberávanie s odpadmi. Podrobnejšie informácie o recyklácii tohto výrobku vám poskytne príslušný miestny úrad, služby pre likvidáciu domového odpadu alebo v obchode, kde ste výrobok kúpili. Na správnu likvidáciu, obnovu a recykláciu odovzdajte tieto výrobky na určené zberné miesta. V niektorých krajinách Európskej únie alebo iných európskych krajinách môžete prípadne vrátiť staré výrobky miestnemu predajcovi pri kúpe ekvivalentného nového produktu. Správnu likvidáciu tohto produktu pomôžete zachovať cenné prírodné zdroje a pomáhate pri prevencii potenciálnych negatívnych vplyvov na životné prostredie a ľudské zdravie, čo by mohli byť dôsledky nesprávnej likvidácie odpadov. Ďalšie podrobnosti si vyžiadajte od miestneho úradu alebo najbližšieho zberného miesta. Pri nesprávnej likvidácii tohto druhu odpadu sa môžu v súlade s národnými predpismi udeliť pokuty.

Pre podnikové subjekty v krajinách Európskej únie

Ak chcete likvidovať elektrické a elektronické zariadenia, vyžiadajte si potrebné informácie od svojho predajcu alebo dodávateľa.

Likvidácia v ostatných krajinách mimo Európskej únie

Tento symbol je platný v Európskej únii. Ak chcete tento výrobok zlikvidovať, vyžiadajte si potrebné informácie o správnom spôsobe likvidácie od miestnych úradov alebo od svojho predajcu.

Podľa zákona zabezpečujeme spätný odber, spracovanie a bezplatné ekologicky šetrné odstránenie elektrických a elektronických zariadení prostredníctvom kolektívneho systému spoločnosti REMA Systém, a.s. Hlavným zmyslom je ochrana životného prostredia zabezpečením efektívnej recyklácie odpadov elektrických a elektronických zariadení.

Aktuálny zoznam zberných miest nájdete na webovej adrese www.rema.cloud



Tento výrobok spĺňa všetky základné požiadavky smernice EÚ, ktoré sa naň vzťahujú. Je označený značkou CE. Táto značka vyjadruje zhodu technických vlastností výrobku s príslušnými technickými predpismi. Vyhlásenie EÚ o zhode je k dispozícii na www.connectit-europe.com.



KÖSZÖNJÜK, HOGY MEGVÁSÁROLTA A CONNECT IT TERMÉKET.

Elsőként szeretne értesülni a CONNECT IT márka további híreiről? Kövessen minket a közösségi oldalakon is:

HU
1



#connectit

- Kérjük, figyelmesen olvassa el a teljes felhasználói útmutatót, mielőtt a terméket üzembe helyezi, még akkor is, ha már ismeri a hasonló típusú termékek használatát. Csak a használati útmutatóban leírtak szerint használja a terméket.
- Őrizze meg ezt a felhasználói útmutatót későbbi felhasználás céljából. A termék elválaszthatatlan részét képezi és fontos utasításokat tartalmazhat a termék üzembe helyezésére, kezelésére és tisztítására.
- Győződjön meg arról, hogy más, a terméket kezelő személyek is ismerkedjenek meg ezekkel az utasításokkal. Ha a terméket továbbadja más személyeknek, ügyeljen arra, hogy ők is olvassák el a jelen használati útmutatót és a termékkel együtt ezt is adja át részükre.

Javasoljuk, hogy az termék eredeti csomagolását, a vásárlás igazolását és adott esetben a jótállási kártyát, ha kézbesítik, legalább a jótállási időtartamra őrizze meg. Szállítás esetén javasoljuk, hogy a terméket csomagolja vissza az eredeti csomagolásába, amelyben kiszállították és amely a legjobban megvédi a szállítás közbeni sérülésektől.

A QR-kód beolvasásával beszerezheti a jelen felhasználói kézikönyv legújabb verzióját. A mobiltelefonon nyissa meg az alkalmazást a QR-kód olvasóval és irányítsa erre a kódra [ekkor megnyílik egy oldal, ahol letölthető a jelen felhasználói útmutató legújabb verziója].



A jelen felhasználói kézikönyv legújabb verzióját a www.connectit-europe.com webhelyen is megtalálhatja.

A szöveg és a műszaki specifikációk változtatási jogát fenntartjuk.



1 Biztonsági figyelmeztetések

- Az első használat előtt távolítsa el a termékről az összes csomagolást és marketinganyagot. Ellenőrizze, hogy vannak-e a terméken védőmatricák, fóliák vagy más szállításra szolgáló csomagolóanyagok, amelyek óvják a készüléket a karcólástól és sérüléstől. Ezeket távolítsa el a használat előtt.
- A készüléket ne használják 8 évnél fiatalabb gyermekek vagy csökkent szellemi vagy mentális képességű felnőttek, vagy akik nem rendelkeznek a használatához szükséges kellő gyakorlattal és tapasztalattal, kivéve, ha közben felügyelik őket, és kellő tájékoztatást kaptak a készülék biztonságos használatáról és az esetleges veszélyekről.
- A készülék a gyermekek számára nem játék. Ne engedje, hogy a készüléket játékként használják.
- Ha hosszabb ideig nem használja a terméket, vegye ki az elemet, egyébként kifolyhat az elemtérbe és a berendezés visszafordíthatatlanul sérülhet.
- Az elem gyermekek kezébe nem kerülhet. A jelenlétükben veszélyt jelenthet. Ha a gyermek lenyelné az elemet, azonnal hívjon orvosi segítséget.
- Ha a termék megsérült, bízza a javítását szakértő cégre (szakszervizre). Veszélyes helyzetek elkerülése érdekében a termék javítását csak a gyártó, szakszerviz vagy hasonló képzettséggel rendelkező szakember végezheti.
- Soha ne javítsa maga a terméket, ne szedje szét és ne végezzen rajta átalakításokat – áramütés veszélye fenyeget.
- Ne mossa a terméket folyó víz alatt. A tisztításhoz csak olyan tiszta, puha és száraz törlőruhát használjon, amely nem szőszöl. A tisztításhoz ne használjon oldószert, tisztítószeret vagy más vegyszert.



2 Az egyes részek leírása

A

- 1** LED
- 2** Teleszkópos fókusz
- 3** Akkumulátor jelző
- 4** BE/KI gomb
- 5** Hátsó lámpa
- 6** USB-A kimenet
- 7** USB-C bemenet

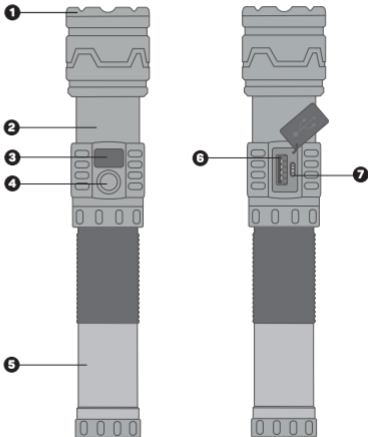

HU
3



3 Csomagolás tartalma

- LED zseblámpa
- Használati utasítás
- 50 cm hosszú töltőkábel (USB-A → USB-C)
- Textil tok

4 Műszaki specifikációk

- 30W LED
- Fényáram: 1000 lm
- Hatótávolság: 570 m
- 3 világítási mód: 1000 lm, 320 lm, stroboszkóp
- Teleszkópos fókusz
- Hátsó lámpa
- 2200 mAh-s lítium-ion akkumulátor
- Működési idő:
 - 1000 lm – 2 óra
 - 320 lm – 4 óra
- Töltési idő: akár 5,5 óra
- Bemenet: 5 V ~ 1 A (USB-C)
- Védelem: IP44
- Anyag: alumínium

5 Áttekintés

A kézi LED zseblámpának 3 világítási módja van. Erős fény, gyenge fény, villogás.

- Nyomja meg a gombot a zseblámpa bekapcsolásához.
- Nyomja meg a gombot az üzemmódok közötti váltáshoz.
- Nyomja meg ismét a gombot a zseblámpa kikapcsolásához.

A zseblámpa egy hátsó lámpa üzemmóddal is rendelkezik, további 2 világítási móddal. Fehér fény, piros villogás.

- Nyomja meg és tartsa lenyomva a gombot a hátsó lámpa bekapcsolásához.
- Nyomja meg a gombot az üzemmódok közötti váltáshoz.
- Nyomja meg ismét a gombot a zseblámpa kikapcsolásához.





Megjegyzés:

Ha bármelyik módban 10 másodpercig bekapcsolva hagyja, majd ismét megnyomja a gombot, a zseblámpa kikapcsol.

Teleszkópos fókusz

- A fókuszot a zseblámpa felső részének kihúzásával vagy visszatolásával szabályozhatja.

Hátsó lámpa

- A hátsó lámpát a zseblámpa markolatának óramutató járásával megegyező irányú elfordításával tudja kihúzni. A visszatóláshoz fordítsa a markolatot az óramutató járásával ellentétes irányba.

6 Töltés

Kérjük, hogy első használat előtt töltsse fel teljesen a LED zseblámpát.

1. Csatlakoztassa a töltőkábelt egy kompatibilis 5 V/1 A USB hálózati adapterhez a LED zseblámpa töltéséhez (a hálózati adapter nem tartozék, de használhat például egy mobiltelefon adaptert vagy a sorozat külön megvásárolható eredeti CONNECT IT adaptert).
2. A töltést a zöld villám szimbólum villogása jelzi az **A 3** akkumulátor-kijelzőn.
3. Ha az akkumulátor teljesen feltöltődött, az **A 3** akkumulátor-kijelző 100%-ot mutat, és a villám szimbólum villogása megszűnik.



Megjegyzések:

- A LED zseblámpa töltés közben is használható.
- A biztonságos és megfelelő hálózati adaptert külön kell megvásárolni.



7 Figyelmeztetés

UTASÍTÁSOK ÉS INFORMÁCIÓK A HASZNÁLT CSOMAGOLÁS KEZELÉSÉRE

Részessite előnyben a csomagolóanyagok és a régi készülékek újrahasznosítását. A termék csomagolóanyagai külön hulladékként ártalmatlaníthatók. Hasonlóképpen, a polietilénből (PE) és más anyagokból készített műanyag zacskókat adja át külön szelektív hulladékgyűjtő hely részére, újrahasznosítás céljából.



HASZNÁLT ELEKTROMOS ÉS ELEKTRONIKUS BERENDEZÉSEK ÁRTALMATLANÍTÁSA

Ezt a készüléket a 2012/19/EU sz., elektromos hulladékokról és elektromos berendezésekről szóló irányelvvel (WEEE) összhangban megjelöléssel látták el ezzel a szimbólummal a terméken és a csomagoláson, és azt jelzi, hogy a terméket ne a háztartási hulladékok között ártalmatlanítsa. Az elektromos és elektronikus berendezések újrahasznosítására szolgáló gyűjtőhelyre kell vinni. Annak biztosításával, hogy ezt a terméket megfelelő módon ártalmatlanítják, elősegíti a környezetre és az emberi egészségre gyakorolt lehetséges negatív következmények elkerülését, amelyeket egyébként a termék nem megfelelő hulladékkezelése okozhat. Az ártalmatlanítást a hulladékartalmatlanítási szabályoknak megfelelően kell végrehajtani. A termék újrahasznosításával kapcsolatos részletesebb információkért forduljon az illetékes helyi hivatalhoz, a háztartási hulladékkezelő szolgáltathoz vagy az üzlethez, ahol a terméket vásárolta. A megfelelő hulladékkezelés, hasznosítás és újrahasznosítás céljából szállítsa ezeket a termékeket a kijelölt gyűjtőhelyekre. Alternatív megoldásként az Európai Unió egyes országában vagy más európai országokban a termékeket visszakuldhethi a helyi kereskedőnek, amikor egyenértékű új terméket vásárol. Annak biztosításával, hogy ezt a terméket megfelelő módon ártalmatlanítják, elősegíti a környezetre és az emberi egészségre gyakorolt lehetséges negatív következmények elkerülését, amelyeket egyébként a termék nem megfelelő hulladékkezelése okozhat. További részletekért forduljon a helyi önkormányzathoz vagy a legközelebbi gyűjtőponthoz. Az ilyen típusú hulladék nem megfelelő ártalmatlanítása a nemzeti előírásokkal összhangban büntetést vonhat maga után.

Az Európai Unió országában működő gazdasági egységek számára

Az elektromos és elektronikus berendezések ártalmatlanításához kérje ki a forgalmazótól vagy a szállítótól a szükséges információkat.

Ártalmatlanítás az Európai Unióon kívüli más országokban

Ez a szimbólum az Európai Unióban érvényes. Ha ártalmatlanítani akarja ezt a terméket, kérjük, vegye fel a kapcsolatot a helyi hatóságokkal vagy a forgalmazóval a helyes hulladékkezelési módszerrel kapcsolatban.

A törvény szerint biztosítjuk az elektromos és elektronikus berendezések visszavételét, feldolgozását és ingyenes, környezetbarát ártalmatlanítását a REMA System, a.s. társaság kollektív rendszerén keresztül. Ennek fő célja a környezet védelme az elektromos és elektronikus berendezések hulladékainak hatékony újrahasznosításával.

A gyűjtési pontok jelenlegi listája megtalálható a www.rema.cloud weboldalon.



Tento vjEz a termék megfelel az alkalmazandó EU-irányelvek összes alapvető követelményének. CE-jelöléssel van ellátva. Ez a jelölés azt jelzi, hogy a termék műszaki tulajdonságai megfelelnek a vonatkozó műszaki előírásoknak. Az EU felelősségi nyilatkozat a következő címen érhető el: www.connectit-europe.com.





connect **IT**[®]

MANUFACTURER
HERSTELLER
VÝROBCE
VÝROBCA
GYÁRTÓ

IT TRADE, a.s.
Brtnická 1486/2
101 00 Praha 10
Czech Republic
tel.: +420 734 777 444
service@connectit-europe.com

www.connectit-europe.com